

Huge Battery

**10000 mAh**

18W סוללה מובנית גדולה תומכת בטעינה מהירה עד 18W

\* יש להשתמש בספק כוח התומך במהירויות טעינה הללו

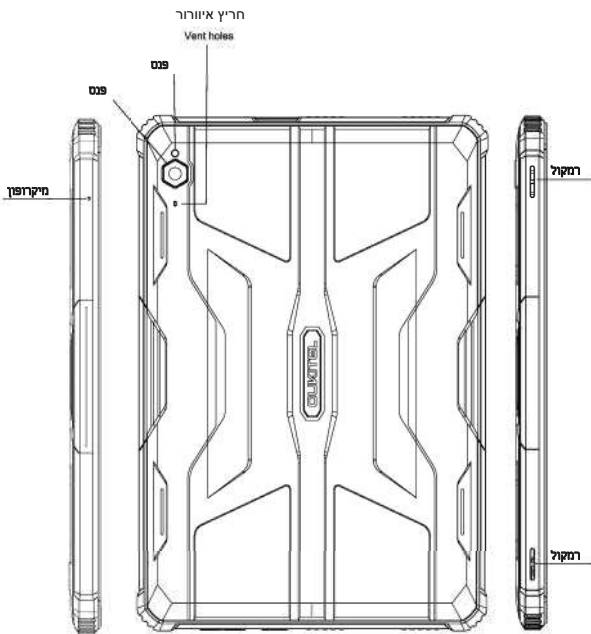

הוצאת סים:  
בעזרת הסיכה המצורפת בערכה



הכנסת הים / כרטיס הזיכרון:

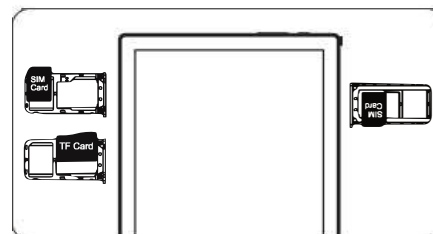
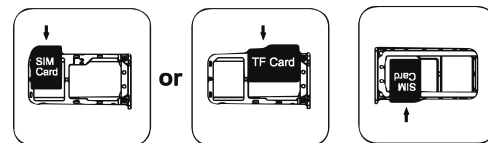

## תעודת אחריות למוצרי ברקום שיווק והפצה בע"מ

שם פרטי ושם משפחה \_\_\_\_\_ טלפון \_\_\_\_\_

כתובת \_\_\_\_\_

פירוט הטובין / דגם \_\_\_\_\_

מקום רכישה \_\_\_\_\_ מספר חשבונית \_\_\_\_\_

חותמת וחתימת בית העסק \_\_\_\_\_

- "החברה" - חברת ברקום שיווק והפצה בע"מ ח.פ. 513562892
- "הקונה" - הגוף המתקשר עם ברקום או עם משווק מורשה מטעמה לרכישת מוצרים.
- "משווק מורשה" - הגוף המתקשר עם ברקום בהסכם לשווק מוצרים
- "המוצרים" - המכשירים ואביזריהם, או חלקים מהם, הנמכרים לקונה על ידי ברקום או על ידי משווק מטעמה
- ברקום אחראית כלפי הקונה המקורי בלבד, לתקינותם ולעמידתם במפרטים של המוצרים המשווקים על ידה באופן ישיר או באמצעות משווקים מורשים. המוצרים שיתגלו כלקויים ואשר סיבת הליקויים בעבודה ו/או בחומרים, יתוקנו בתקופת האחריות על ידי ברקום ועל חשבונה, בתנאים המפורטים להלן.
  - "תקופת אחריות" - תעודה זו ניתנת כאחריות לתקינותו של מוצר. אחריותנו לפי תעודה זו היא לתקן בתוך עשרה ימי עבודה מיום הגעת המוצר למעבדת החברה, על קלקול שהתגלה במוצר במהלך תקופת האחריות, או להחליף את המוצר או כל חלק ממנו במידה ויידרש, ללא תמורה. במידה ותידרש החלפת חלקים לצורך תיקון, ייעשה שימוש בחלקים חדשים ומקוריים.
  - תקופת האחריות היא למשך 12 חודשים מיום הרכישה, ותקפה אך ורק בצירוף חשבונית הקנייה ומילוי פרטים מלאים בטבלה המצורפת בהמשך, ממשווק שהוסמך על ידינו כמשווק מורשה.
  - בהיעדר נקודות שירות במרחק של עד 15 ק"מ מהחנות בה בוצעה הרכישה, רשאי הצרכן להביא את המוצר לחנות בה נרכש המוצר והטיפול כאמור יבוצע תוך שבועיים ימי עסקים ממועד מסירת המוצר. לאחר תיקון / החלפה יפורט לצרכן בתעודה את מהות התיקון / החלפה "לאחר תום תקופת אחריות" - ברקום אחראית לספק חלפים שנה לאחר תום האחריות למוצר שערכו עולה מעל 300 שקלים. במקרה של חוסר מלאי, דגם חדש, הפסקת ייצור ברקום אחראית לספק מוצר דומה שווה ערך.
  - ברקום לא תהיה אחראית ותהיה רשאית לדרוש תמורה בעד תיקון / החלפה במידה והקלקול במוצר נגרם כתוצאה מאחת הסיבות שלהלן: שימוש לא נכון או לא סביר, טיפול שלא בהתאם להוראות ברקום, רשלנות, הזנחה, אחזקה לקויה, תאונה, נזקי מלחמה, פעולות עוינות, אספקת חשמל בלתי תקינה, פגעי טבע או מכל סיבה אחרת שאינה קשורה בשימוש הרגיל במוצרים. תיקון / החלפת חלקים אינם מקוריים שנעשה בטובין בידי מי שלא הורשה לכך מטעמנו, כוח עליון שהתרחש במועד מאוחר ממועד מסירת הטובין לצרכן (דוגמאות לנזקים: מוצרים נטענים שלא היו בשימוש כלל ולא תוחזקו על ידי טעינה אחת לשלושה חודשים מקסימום, חיבור אozניות למקור מתח או ספק שאינו מיועד לאozניות, נזילת סוללות בתוך מכשיר, זיהומו בחול, אבק, מים שמן וכד', שבר שנגרם למוצר)

פרטי היבואן:  
ברקום שיווק והפצה בע"מ ח.פ. 513562892  
ת.ד. 20 קריית עקרון, מרכז ביל"ו סנטר.  
טלפון: 08-9355925 08-9355911 פקס:

שירות לקוחות ותמיכה טכנית:  
ווצאפ 055-9958930  
טלפון 1700-704-700  
דואר אלקטרוני info@barcom.co.il

רשימת נקודות שירות איסוף:  
ברקום שיווק והפצה בע"מ - מרכז בילו סנטר קרית עקרון 055-9958930  
מרקט סל - הר בוקר 4, באר שבע 050-4444702  
און ליין סולר - שדרות התמרים אילת 08-6323503  
אבי פון - האתרוג 23, בית שמש 02-5400012  
עדי תקשורת - הסדנא 4, ירושלים 02-6797264  
אור לבית - אוהד קינמון 45, בת ים 074-708-71-50  
938 מחשבים - העצמאות 19, ראש העין 03-9382771  
וונדר לנד טויו 360 - ניסים אלוני 10 מרכז צמרת, תל אביב 03-9202399  
פיקס אנד גו - אפק 4, הוד השרון 09-8804004  
אלקיים פסיפיק פרוטרק - שדרות ההסתדרות 189א', חיפה 04-8723163  
סולר אנד גאדטים - מרכז חמד סנטר, נהריה 077-5070840  
רשימת נקודות שירות מתעדכנת ניתן למצוא באתר www.barcom.co.il