

COKIMA



COKIMA CK3-Plus

מסך חכם לאופנועים וקטנועים

מדריך למשתמש

תודה שרכשתם מוצר מבית ברקום. אנו משקיעים מאמצים רבים בבחירת המוצרים האיכותיים ביותר תוך הקפדה רבה על תהליך הפיתוח והייצור על מנת שאתם תוכלו להנות מחוויה מושלמת. אנא קרא את המדריך של המכשיר בעיון טרם הפעלתו.

ה-CK3-Plus היא מערכת חכמה המיועדת לאופנועים וקטנועים, הכוללת תמיכה מלאה בשיקוף מסך, קארפליי ואנדרואיד אוטו. ישנם פונקציות נוספות מתקדמות, כגון: ניטור שטחים מתיים והתקרבות מאחור, צפייה לאחור, ניטור לחץ אוויר בצמיגים, מצלמת דרך קדמית ואחורית, מיקום, בהירות מסך אוטומטי ותמיכה במגוון שפות. המוצר קל משקל, עמיד מפני מים, בוך, אבק וטמפרטורות קיצוניות. תהליך ההתקנה אינו מסובך והערכה מכילה את כל האביזרים הנלווים להתאמה הטובה ביותר לאופנוע/קטנוע שלכם.

- מומלץ לבצע את ההתקנה ע"י איש מקצוע או בעל הסמכה בחשמל
- המדריך עלול להשתנות מעת לעת על ידי היצרן ללא כל הודעה מוקדמת עקב עדכוני המערכת
- המדריך נכתב בלשון זכר מטעמי נוחות, אך פונה לשני המינים

מפרט טכני

- גודל מסך: 130.48*62.68*2.03 מ"מ (5.5 אינץ' HD)
- רזולוציית מסך: 480*960
- מצלמת דרך קדמית ואחורית: רזולוציה FHD1080 פריימיים, צמצם 1.8, זווית צילום 131 מעלות
- פורמט וויזואל וקידוד: MP4 H.264/H.265
- תומך באחסון חיצוני: נפח 16-128GB מסוג MicroSD
- רשת אלחוטית: 2.4G/5G
- קישורית בלוטוס: 4.2
- טמפרטורת עבודה: -70°C ~ 20°C
- תקן חסינות מים, בוץ ואבק: IP67
- מתח: 5V DC

תכולה:

- | | |
|--------------------------------------|----------------------------------|
| 1. מסך | 9. תושבת כידון |
| 2. חיישן ניטור שטחים מתים | 10. תושבת שחרור מהיר |
| 3. זוג עדשות מצלמה | 11. תושבת ר' (קוטר לבורג 10 מ"מ) |
| 4. זוג חיישני ניטור לחץ אוויר צמיגים | 12. תושבת זד (קוטר לבורג 10 מ"מ) |
| 5. מודול ג'י. פי. אס | 13. ארבע טבעות הפחתת קוטר |
| 6. שלט | 14. ערכת כלים להתקנה |
| 7. חיווט | 15. זוג מדבקות מיתוג |
| 8. ממיר מתח | 16. מגן מסך |

הכרות:

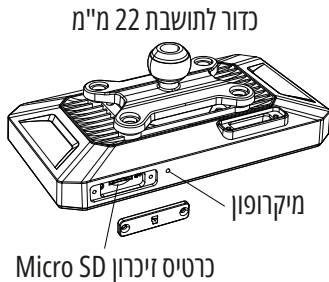
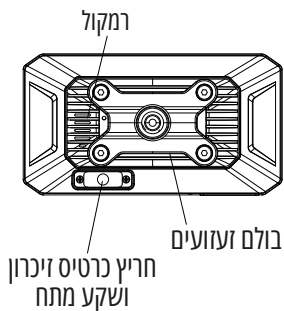

הכנסת כרטיס זיכרון: יש להיעזר בתמונה המצורפת.

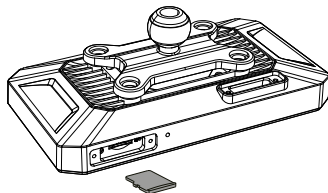

חשוב להשתמש בכרטיס זיכרון במהירות לפחות קלאס 10, בנפחים 16-128GB.
לאחר הכנסת הכרטיס יש לבצע פירמוט דרך הגדרות מערכת.

התקנה

ניתן להיעזר בטבעות הפחתת קוטר בהתאם לקוטר כידון צר מהנורמה (16מ"מ, 22מ"מ, 24.5מ"מ ו 28מ"מ)

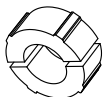

16 מ"מ

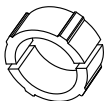

22 מ"מ

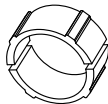

24.5 מ"מ

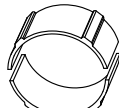

28 מ"מ

- אופציה 1- חיבור ישיר לכידון ללא שיחרור מהיר מסך:

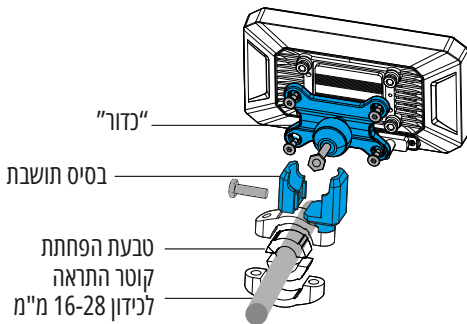

• אופציה 2 – חיבור ישיר לכידון עם שיחרור מהיר למסך:

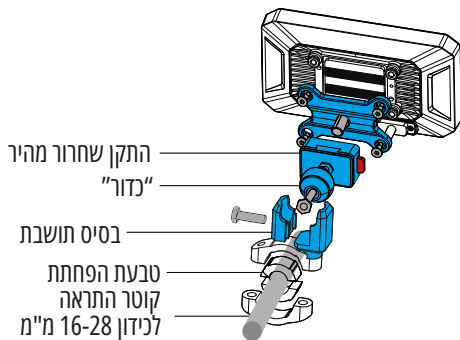

• אופציה 3 – חיבור למתאם זז עם שיחרור מהיר מסך:

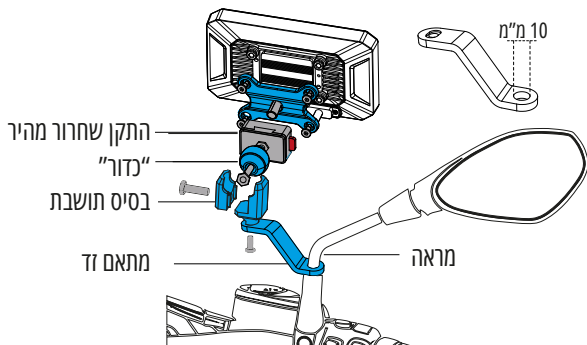

• חיבור שלט:

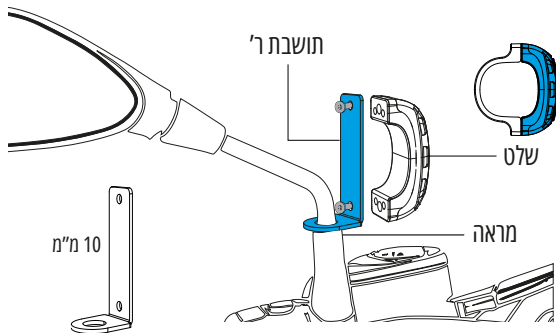

• חיווט:

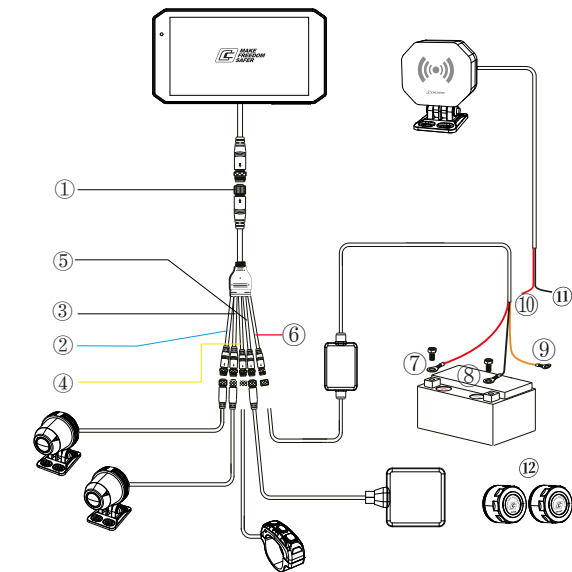

- 7. חיבור + למצבר
- 8. חיבור - למצבר
- 9. חיבור לסוויץ' ACC
- 10. חיווט דארר "+" לסוויץ' ACC
- 11. חיווט דארר "-" ל "-"
- 12. חיישני צמיגים קדימה ואחורה

- 1. חיבור חיווט בצידו האחד למסך
- 2. חיבור לעדשה אחורית
- 3. חיבור לעדשה קדמית
- 4. חיבור לשלט
- 5. חיבור למודול GPS
- 6. חיבור לממיר מתח למצבר

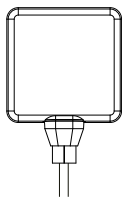

• התקנה ומיקום מודול GPS:

יש למקם מודול תחת כיפת השמיים לקליטת מיקום מרבי
אין להדביק על קרבון
אין לחסום על ידי מתכות
יש להדביק הרחק מעדשות המצלמה ומחיווט
במידה ואין מיקום, יש לנסות להדביק במקום אחר

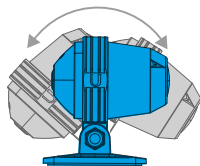

• התקנה ומיקום עדשות מצלמה:

עדשות המצלמה מתכווננות גובה עד 180 מעלות,
יש לבצע התראה על ידי שיחרור ברנים תחילה ואז לחזק.
יש למקם עדשות עם החץ כלפי מעלה
יש למקם עדשות על משטח נקי ויציב
יש להמתין כחצי שעה ולוודא שההדבקה טובה וחזקה

- **התקנה ומיקום מודול ניטור שטחים מתים:**
יש למקום מודול זה בגובה 60-90 סמ מהקרקע ובזווית 90 מעלות.
את הזווית ניתן לכונן על ידי שחרור הבורג ולחיזוקו לאחר הכיוון
יש למקם את המודול על משטח נקי ויציב
יש להמתין כחצי שעה ולוודא שההדבקה טובה וחזקה

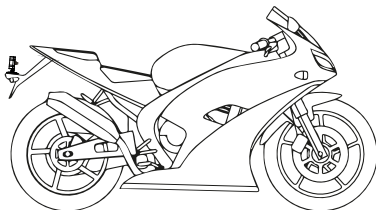
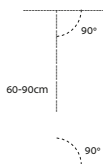

• **התקנה ומיקום שלט:**

- יש למקום על הכידון בסמוך לידיית אחיזה.
יש לוודא שהמיקום בטוח ואין להסיר ידיים
תוך כדי רכיבה. ניתן להתאים את השלט
לקוטר הכידון בעזרת הטבעות המצורפות
בערכה.

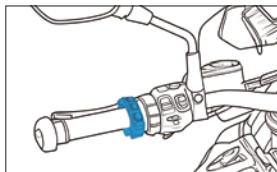

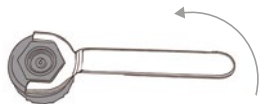

- חיישנים ניטור ולחץ אוויר: יש להבריג את החיישנים במקום מכסי ולחץ האוויר. חיי סוללה עד שנה (ניתן להחליף סוללה מסוג BR1225, באמצעות הכלי המצורף בערכה) גודל חיישן 14.8*18.2 מ"מ טווח זיהוי ולחץ אוויר 0-8Bar (עד 116PSI)

הכרות ותפעול מסך:



1. תאריך ושעה
2. מידע על גובה
3. מצלמת דרך
4. ניטור צמיג קדמי – סמפרטורה ולחץ אוויר
5. ניטור צמיג אחורי – סמפרטורה ולחץ אוויר
6. הגדרות מערכת
7. הגדרות ניטור שטחים מתים
8. שיקוף מסך קאר פליי, אנדרואיד אוטו ועוד
9. מהירות
10. סטטוס חיבור - מיקום, בלוטוס, כרטיס זיכרון, רשת אלחוטית



• בהירות ועוצמת שמע:

2. בורר עוצמת שמע
3. בורר בהירות
4. בהירות אוטומטית



• מצלמת דרך:

1. צפייה למצלמה קדמית/אחורית
2. צילום תמונה
3. גלריה
4. נעילת סרטון נוכחי על מנת שלא ייודס
5. הגדרות מצלמת דרך
6. חזרה למסך קודם



• הגדרות מצלמת דרך:

1. הגדרת מקטע לכל סרטון. דקה, שתיים או שלוש
2. הגדרות צפיה לאחור
3. קבצים מוגנים
4. הדלקה/כיבוי שמע סרטונים
5. פירמוט כרטיס זיכרון

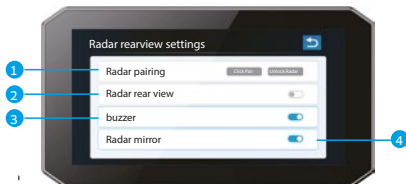

• הגדרות מערכת ניטור שטחים מתים:

1. שיוך/ביטול שיוך מודול ניטור שטחים מתים
2. הגדרת צפיה לאחור בזמן התראה
3. הגדרת צפצוף התראה
4. "מראה" מבט לאחור – היפוך כיוון צפיה לאחור

- שיקוף מסך לקאר פליי, אנדרואיד אוסו והייקאר של וואווי הונור:

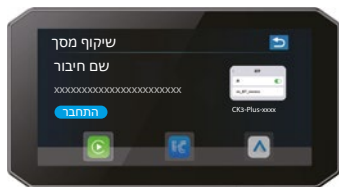

- חיישן ניטור לחץ אוויר צמיגים

1. תצוגת לחץ אוויר וטמפרטורה צמיג קדמי
2. תצוגת לחץ אוויר וטמפרטורה צמיג אחורי
3. שיוך/ביטול שיוך חיישני צמיגים
4. התראה לחץ אוויר מקסימלי ומינימלי
5. יחידות מידה לחץ אוויר וטמפרטורה

• הגדרות מערכת:

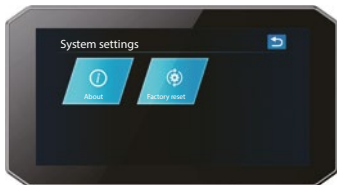

1. שיוך לאפליקציה באמצעות רשת אלחוטית לניהול המצלמה באמצעות הטלפון החכם
2. מיקום – מידע על מהירות, מיקום
3. ניטור לחץ אוויר צמיגים – ממשק הגדרות
4. הגדרות תאריך ושעה – שינוי ידני ותבנית זמן 12/24
5. הגדר שפה
6. הגדר יחידות מידה מהירות. קמ"ש או מייל
7. אודות מכשיר
8. איפוס הגדרות יצרן

• הכרות עם מערכת ניטור שטחים מתיים:

מטרת המערכת להתריע על התקרבות לשטחים מתיים והתקרבות מהירה מאחור. מערכת זו עובדת על בסיס רדאר ולא על בסיס מצלמות. באמצעות הרדאר ההתראות מדויקות יותר ופחות התראות שווא.

את ההתראות ניתן לקבל באמצעות מגוון חיוויים. חיווי על גבי המסך, חיווי התראה באמצעות צפצוף. בנוסף, ניתן להגדיר פתיחת מסך צפיה לאחור בקבלת ההתראה.

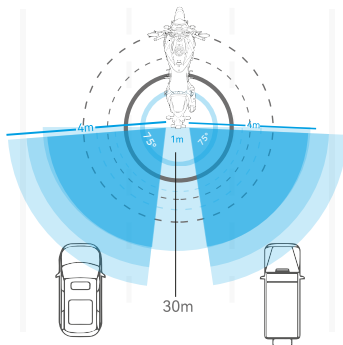

1. התקרבות משמאל-אחורי: תתקבל התראה בצד שמאל על גבי המסך ויהיה צפצוף למשך 3 שניות
2. התקרבות מימין-אחורי: תתקבל התראה בצד ימין על גבי המסך ויהיה צפצוף למשך 3 שניות
3. התקרבות מאחור: תתקבל התראה בצדדי המסך ויהיה צפצוף למשך 3 שניות

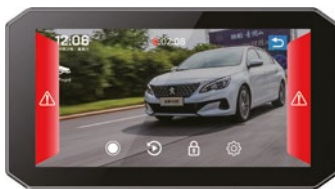

• שלט:



לחיצה ארוכה	לחיצה קצרה	
לחיצה למשך 5 שניות תדליק / תכבה מסך	מסך ראשי/ מצלמה אחורית / מצלמה קדמית / לחץ אוויר צמיגים / בשיחה סיום שיחה.	כפתור מיחזור 
לחיצה למשך 3 שניות, צפיה בסרטון	צילום תמונות, מענה לשיחה	כפתור שפורפרת 
לחיצה למשך 3 שניות, הדלקה / כיבוי נעילת מגע במסך	מבט לאחור בצפייה ישירה, שיוך לטלפון חכם	כפתור בית 

• הכרות ותפעול אפליקציה:

1. סירקו את הקוד להורדת האפליקציה "motonavi"



2. עיקבו אחר הצעדים באפליקציה, הוסיפו מוצר. ניתן להוסיף פרטי אופנוע ניתן גם לדלג על השלב. סירקו את הקוד להוספת המסך, הקוד הוא אישי ומוצג לכם במדריך. פתחו את הרשת האלחוטית בטלפון החכם הוסיפו ואשרו את ההתקן CK3-Plus-xxxx

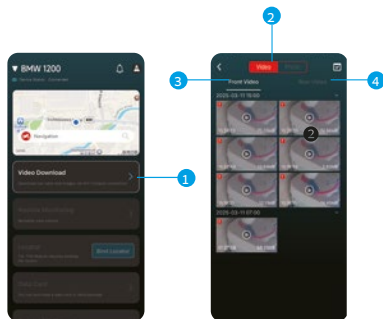

3. הכרות עם האפליקציה
1. צפיה או הורדת סרטון
2. גלריית תמונות או סרטונים
3. צילומים קדמיים
4. צילומים אחוריים

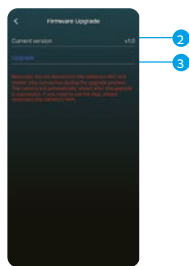

4. עדכונים אוטומטיים
1. עדכון גרסה
2. גרסה
3. התראה על עדכון חדש

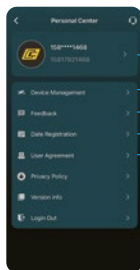

5. אזור אישי
1. מידע אישי
2. ניהול ממשקים
3. משוב
4. רישום רכב. מתריע על ביצוע מבחן רכב מתקרב.
5. גרסת אפליקציה.

• פתרון תקלות:

1. כרטיס זיכרון מלא:
- 1.1 כרטיס חדש יש לפרמט לראשונה
- 1.2 יש לוודא תקינות עדשות מצלמות
- 1.3 במידה ופירמוט נכשל, יש להחליף כרטיס

2. הדלקה/כיבוי אוטומטי:

2.1 כאשר מצב חניה פועל - המצלמות ידלקו באופן אוטומטי למשך 15-30

שניות, במקרה של תזוזה

3. אין תמונה:

3.1 יש לוודא חיבור עדשות למצלמה

3.2 יש לוודא מקים פיזיים בכבלים של העדשות

4. תגובות איטיות בצילום תמונה או שימוש בשלט:

4.1 יש לוודא שתקן מהירות כרטיס זיכרון גבוהה מקלאס 10. שימוש בכרטיס

זיכרון איטי ישפיע על תגובה, תקלות בהקלטה, חוסר בסרטונים, מקטעים חסרים.

5. הגדרות לא נשמרות:

5.1 בסיום הגדרות יש לצאת למסך הראשי ולכבות את המערכת באופן ידני.

5.2 במקרה של נפילת מתח בזמן ביצוע ההגדרות, כל שינוי שנעשה לא ישמר

הערה חשובה! המערכת אמורה להקליט סרטונים בצורה תקינה אך מספר מקרים יכולים להשפיע.

אין להוציא כרטיס זיכרון בזמן הקלטה

שינוי מתח, נפילת מתח עלולה לגרום למחסור בקבצים

מק פיזי במוצר עלול לאבד נתונים

חברת ברקום שיווק והפצה בע"מ אינה אחראית לקבצים פגומים או אובדן נתונים

שנגרמו עקב הפעלה או שימוש.

תעודת אחריות למוצרי ברקום שיווק והפצה בע"מ

שם פרטי ושם משפחה _____ טלפון _____

כתובת _____

פירוט הטובין / דגם _____

מקום רכישה _____

מספר חשבונית _____ חותמת וחותימת בית העסק _____

- ה"חברה" - חברת ברקום שיווק והפצה בע"מ פ. 513562892 - "הקונה" - הגוף המתקשר עם ברקום או עם משווק מורשה מטעמה לרכישת מוצרים. "משווק מורשה" - הגוף המתקשר עם ברקום בהסכם לשווק מוצרים "המוצרים" - המכשירים ואביזריהם, או חלקים מהם, הנמכרים לקונה על ידי ברקום או על ידי משווק מטעמה
2. ברקום אחראית כלפי הקונה המקורי בלבד, לתקינותם ולעמידתם במפרטים של המוצרים המשווקים על ידה באופן ישיר או באמצעות משווקים מורשים. המוצרים שיתגלו כלקויים ואשר סיבת הליקויים בעבודה ו/או בחומרים, יתקנו בתקופת האחריות על ידי ברקום ועל חשבונה, בתנאים המפורטים להלן.
3. "תקופת אחריות" - תעודה זו ניתנת כאחריות לתקינותו של מוצר. אחריותנו לפי תעודה זו היא לתקן בתוך עשרה ימי עבודה מיום הגעת המוצר למעבדת החברה, על קלקול שהתגלה במוצר במהלך תקופת האחריות, או להחליף את המוצר או כל חלק ממנו במידה ויידרש, ללא תמורה. במידה ותידרש החלפת חלקים לצורך תיקון, ייעשה שימוש בחלקים חדשים ומקוריים.
- תקופת האחריות היא למשך 12 חודשים מיום הרכישה, ותקפה אך ורק בצירוף חשבונית הקנייה ומילוי פורטים מלאים בטבלה המצורפת בהמשך, משווק שהוסמך על ידינו כמשווק מורשה. בהיעדר נקודות שירות במרחק של עד 15 ק"מ מהחנות בה בוצעה הרכישה, רשאי הצרכן להביא את המוצר לחנות בה נרכש המוצר והטיפול כאמור יבוצע תוך שבועיים ימי עסקים ממועד מסירת המוצר. לאחר תיקון / החלפה יפורט לצרכן בתעודה את מהות התיקון / החלפה
- "לאחר תום תקופת אחריות" - ברקום אחראית לספק חלפים שנה לאחר תום האחריות למוצר שערכו עולה מעל 300 שקלים. במקרה של חוסר מלאי, דגם חדש, הפסקת ייצור ברקום אחראית לספק מוצר דומה שווה ערך.
4. ברקום לא תהיה אחראית ותהיה רשאית לדרוש תמורה בעד תיקון / החלפה במידה והקלקול במוצר

נגרם כתוצאה מאחת הסיבות שלהלן: שימוש לא נכון או לא סביר, טיפול שלא בהתאם להוראות ברקום, רשלנות, הזנחה, אחזקה לקויה, תאונה, נזקי מלחמה, פעולות עוינות, אספקת חשמל בלתי תקינה, פגעי טבע או מכל סיבה אחרת שאינה קשורה בשימוש הרגיל במוצרים. תיקון / החלפת חלקים אינם מקוריים שנעשה בטובין בידי מי שלא הורשה לכך מטעמנו, כוח עליון שהתרחש במועד מאוחר ממועד מסירת הטובין לצרכן

(זוגמאות לנזקים: מוצרים נטענים שלא היו בשימוש כלל ולא תוחזקו על ידי טעינה אחת לשלושה חודשים מקסימום, חיבור אוזניות למקור מתח או ספק שאינו מיועד לאוזניות, נזילת סוללות בתוך מכשיר, זיהומו בחול, אבק, מים שמן וכד', שבר שנגרם למוצר)

פרטי היבואן: ברקום שיווק והפצה בע"מ ח.פ. 513562892
ת.ד 20 קריית עקרון, מרכז ביל"ו סנטר. טלפון: 08-9355925 פקס: 08-9355911
שירות לקוחות ותמיכה טכנית:
ווצאפ 055-9958930
טלפון 1700-704-700
דואר אלקטרוני info@barcom.co.il

רשימת נקודות שירות איסוף:

ברקום שיווק והפצה בע"מ - מרכז בילו סנטר קרית עקרון 055-9958930
מרקט סל - הר בוקר 4, באר שבע 050-4444702
און ליין סולור - שדרות התמרים אילת 08-6323503
אבי פון - האתרוג 23, בית שמש 02-5400012
עדי תקשורת - הסדנא 4, ירושלים 02-6797264
938 מחשבים - העצמאות 19, ראש העין 03-9382771
פיקס אנד גו - אפק 4, הוד השרון 09-8804004
אקייים פסיפיק פרוטרק - שדרות ההסתדרות 189א', חיפה 04-8723163
סולור אנד גאדטים - מרכז חמד סנטר, נהריה 077-5070840
www.barcom.co.il רשימת נקודות שירות מתעדכנת ניתן למצוא באתר